

TOLLERANZA ±0,5%  
 TOLERANCE ±0,5%  
 TOLERANZ ±0,5%  
 TOLÉRANCE ±0,5%  
 TOLERANCIA ±0,5%  
 TOLERÂNCIA ±0,5%

Dati operativi • Specifications • Technische Daten • Données de fonctionnement • Datos de operación • Dados operativos		
Dimensioni • Dimensions • Abmessungen • Dimensions • Dimensiones • Dimensões	504 x 334 x h.920 mm	19 7/8" x 13 1/8" x h. 36 1/4"
Peso netto • Net weight • Nettogewicht • Poids net • Peso neto • Peso líquido	40 Kg	88,9 lb
Dati di spedizione • Shipping data • Lieferdaten • Données de transport • Datos de expedición • Dados de envío		
Tipo imballo • Type of package • Verpackungsart • Type d'emballage Tipo de embalaje • Tipo de embalagem • Tipo de embalagem	cassa cartone su pallet di legno carton box on wooden pallet im Karton auf Holzpalette caisse carton sur palette en bois caja de cartón sobre pallet de madera caixa de papelão em paletes de madeira	
Dimensioni imballo • Package dimensions • Verpackungsmaße • Dimensions de l'emballage • Dimensiones de embalaje • Dimensões da embalagem	1030 x 620 x h. 450 mm	40" x 24 3/8" x h. 17 3/4"
Volume d'imballo • Package volume • Verpackungsvolumen • Volume de l'emballage • Volumen de embalaje • Volume de embalagem	0,3 m <sup>3</sup>	10,5 ft <sup>3</sup>
Peso di spedizione • Shipping weight • Versandgewicht • Poids du colis • Peso de expedición • Peso de envío	50 Kg	110,23 lb

L'installazione dev'essere eseguita da personale qualificato ed abilitato a rilasciare opportuno documento di conformità secondo la legislazione vigente nel paese dove avviene l'installazione. La società si riserva di apportare modifiche ai propri prodotti o accessori atte a migliorare la funzionalità o il design degli stessi senza preavviso.

This stall must be installed by personnel qualified to issue a proper document of compliance with the laws in force in the country where the installation is carried out. The company reserves the right of modifying its own products or accessories, to improve their functionality or design, without any notice.

Die Installation darf nur vom befugten Fachpersonal und nach den im Land des Benutzers geltenden Vorschriften durchgeführt werden. Der Hersteller behält sich das Recht vor, technische Änderungen an seinen Geräten und Zubehörteilen jederzeit anzubringen.

L'installation doit être effectuée par un personnel qualifié et habilité à délivrer le document approprié de conformité selon la législation en vigueur dans le pays où la cabine est installée. La société se réserve le droit d'apporter à ses produits ou accessoires toutes les modifications visant à en améliorer la fonctionnalité ou le design, ceci sans préavis.

Las instalación debe ser llevada cabo por personal cualificado y autorizado para otorgar un oportuno documento de conformidad con arreglo a la legislación vigente in situ. El fabricante se reserva el derecho de realizar variaciones sobre sus propios productos o accesorios aptas para mejorar las funciones o el diseño de los mismos sin previo aviso.

A instalação deve ser executada por pessoal qualificado e habilitado para emitir o específico documento de conformidade, de acordo com a lei em vigor no país onde é efectuada a instalação. A sociedade reserva-se o direito de fazer modificações nos próprios produtos a fim de melhorar ulteriormente as funções ou o design dos mesmos sem nenhum aviso prévio.

## SP

Scarico a parete • Drain on wall Wandablauf • Trou d'évacuation mural Desagüe de pared • Descarga de parede	32 mm	1 1/4"
---	-------	--------

**Attenzione: prevedere sifone ispezionabile**

**Attention: provide inspectionable siphon**

**Achtung: einen einsehbaren Siphon vorsehen**

**Attention: prévoir un siphon pouvant être inspecté**

**Atención: prevea un sifón inspeccionable**

**Atenção: fornecer sifão inspecionável**

## S

Scarico filo pavimento • Drain at floor level Ablauf auf fussbodenniveau • Trou d'évacuation au ras • Desagüe a ras pavimento Descarga fio pavimento	32 mm	1 1/4"
--	-------	--------

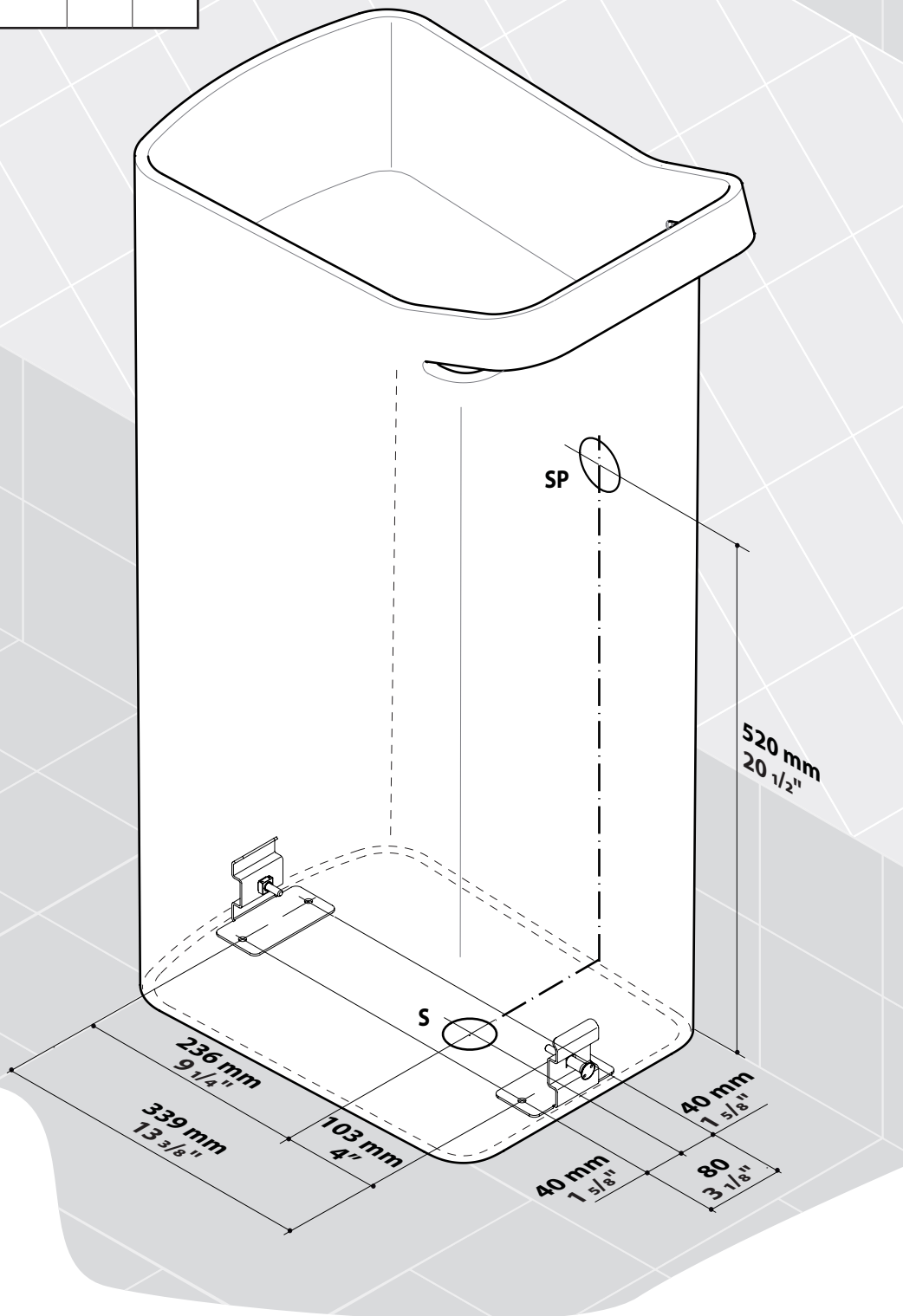

TOLLERANZA ±0,5%  
TOLERANCE ±0,5%  
TOLERANZ ±0,5%  
TOLÉRANCE ±0,5%  
TOLERANCIA ±0,5%  
TOLERÂNCIA ±0,5%